

ABRI
VÉLOS



Modèle AIRLIFT

+ PRODUIT

- Autoportant, déplaçable instantanément
- Livré monté, prêt à l'utilisation directe.
- Équipé de 4 bornes vélos NÉO
- Facilement déplaçable par chariots élévateur
- Idéal pour aménagement temporaire
- Parois anti-vandalisme.

↘ OPTION

- Plancher en bois



430 Kg

(535 Kg avec plancher)





Modèle AIRLIFT

DIMENSIONS

Longueur : 4,00 m (hors tout)
 Largeur : larg = 2,35m (hors tout)
 Hauteur : 2,45m
 Hauteur de passage : 2,20 m

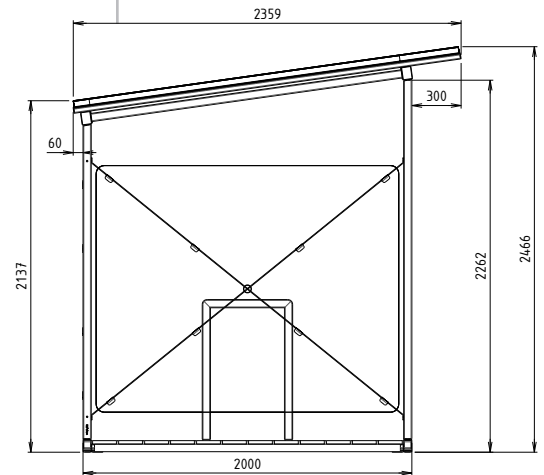
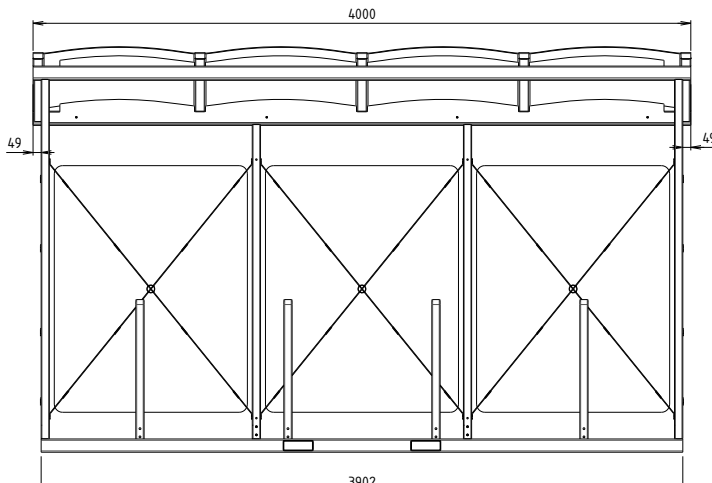

Sans génie civil.

Garantie 5 ans, pièce et main d'oeuvre, sauf vandalisme, accident ou tempête (vent > 130 km/h)

CONSTRUCTION

- Structure basse en tubes acier 180 x 60 x 3 mm et tubes 80 x 50 x 3 mm galvanisée à chaud
- 6 poteaux en tubes acier 50 x 50 galvanisé
- Traverses hautes AV et AR en tubes acier 80 x 60 x 3 mm galvanisés à chaud
- Traverses de côté en tube acier 50 x 50 x 2 mm galvanisé à chaud
- Visserie d'assemblage en acier inoxydable classe A2
- Arceaux en tubes acier 60 x 30 x 2 mm galvanisé à chaud
- Plancher en bois de Mélèze naturellement imputrescible : Lames de terrasse bois mélèze 145 x 21mm fixées sur lambourdes bois et profils pliés en acier galvanisé.

COUVERTURE

- Polycarbonate compact translucide ép. 4 mm, maintien par plat d'acier galvanisé ép. 3 mm + joint d'étanchéité

FINITION

- Peinture polyester thermodurcissable cuite à 200°C, insensible aux UV
- Couleur au choix dans la gamme RAL

HABILLAGE

- Polycarbonate compact translucide ép. 4 mm, fixation sur plat d'acier galvanisé ép. 4 mm repris sur les poteaux (type croix de Saint-André)

INSTALLATION

- Livraison en semi-remorque bâché
- Déchargement et installation au chariot élévateur (écartement des fourches = 950 mm / épaisseur des fourches = 54 mm)
- Ancrage du mobilier en 4 points par scellements chimiques (fournis)

Déchargement et pose de l'abri AIRLIFT

INFORMATIONS LOGISTIQUES POUR LA LIVRAISON

L'abri AIRLIFT sera transporté monté et livré avec un camion semi-remorque (pas de convoi exceptionnel), et équipé d'un chariot élévateur.

Afin de garantir l'installation sur site, nous vous informons des espaces de dégagement à respecter :

- Longueur du camion : 16,5 m
- Largeur : 2,55 m
- Hauteur : 2,70 m



Chargement et déchargement à 90° du camion.



Merci de remplir le questionnaire au verso pour vérifier l'accessibilité et la conformité des besoins nécessaires au déchargement de l'abri AIRLIFT.

- Schéma représentant l'opération de pose sur site :

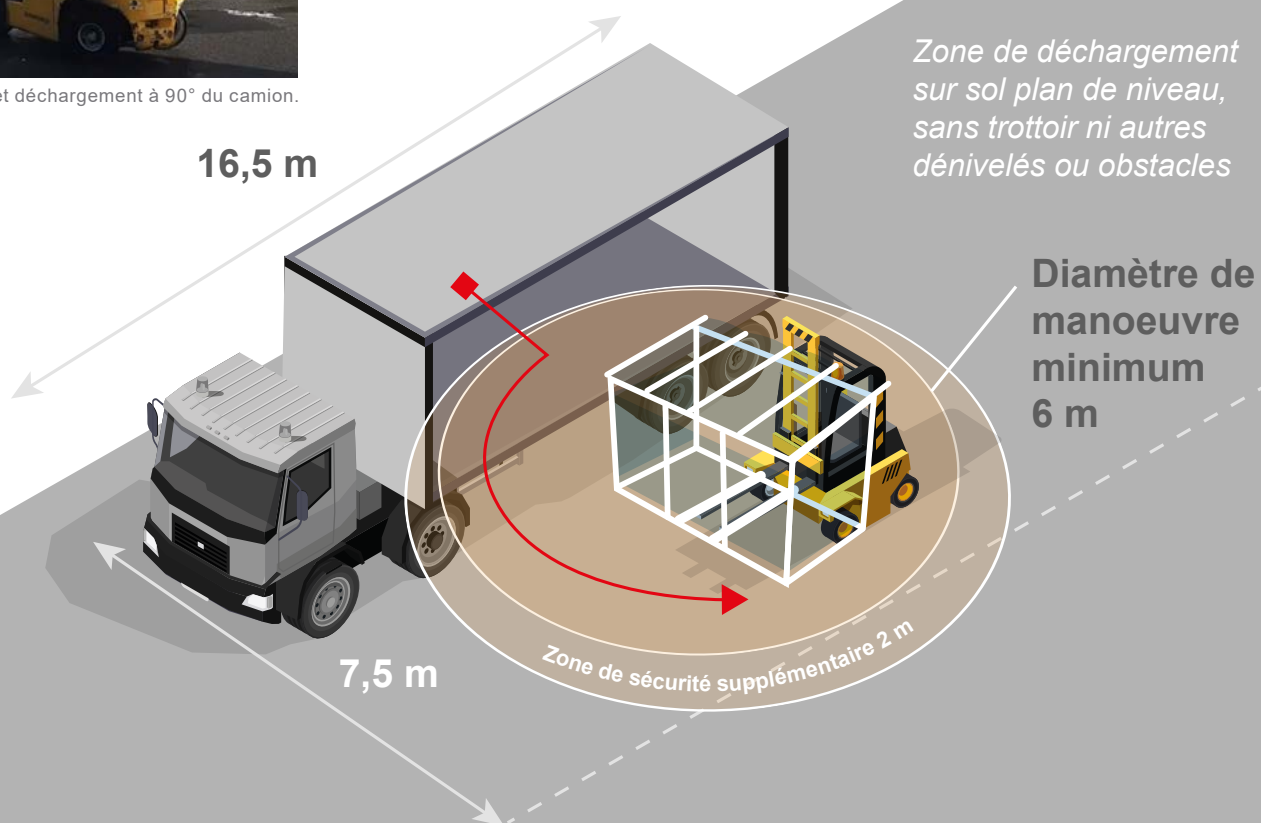

Déchargement et pose de l'abri AIRLIFT

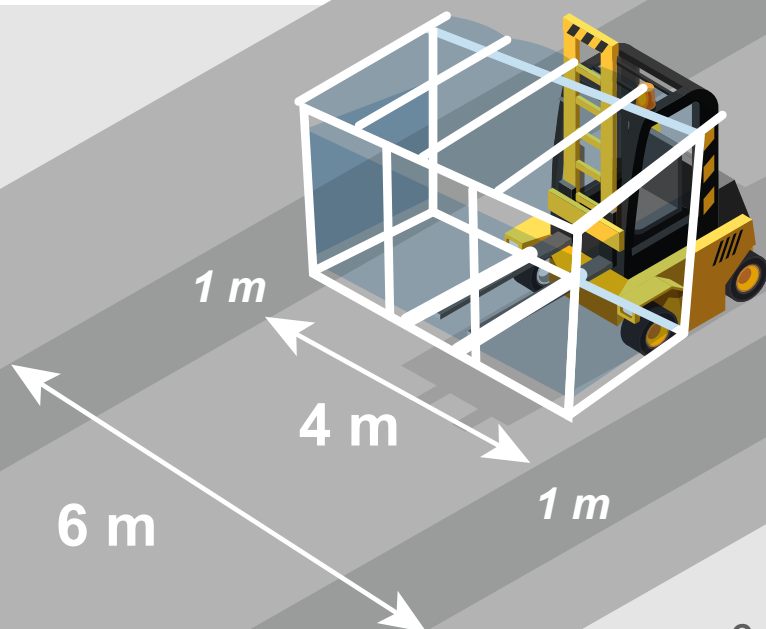

Compter 1 m de chaque côté
supplémentaires
pour une circulation sécurisée

■ Les contraintes pour l'installation :

Largeur de la voie pour stationner
et décharger le camion > 7,50 m :

Oui

Non

16,5 m de stationnement libre pour le camion :

Oui

Non

Sol parfaitement plan en dur :

Oui

Non

Voie de circulation du chariot avec l'abri = 6,00 m minimum :

Oui

Non